

Vraag

Na risicoanalyse bij gebruik heftruck blijkt dat het onmogelijk is de gordel te dragen, door het feit dat de magazijnier steeds op en af moet.

Er zijn meer risico's bij het dragen van de gordel, door het feit van steeds in en uit te klikken (vergeten), op – en afstappen, tijdverlies, stress, enz...

Antwoord

- *Een preventieadviseur of hiërarchisch verantwoordelijke moet nog altijd de risico's nuchter en objectief inschatten.*
- *Er is over het algemeen een negatieve houding tegenover de veiligheidsgordel en dit wordt versterkt door de houding van de HL om hun mensen naar de mond te praten*

Antwoord

- *Het risico van kantelen van een heftruck is altijd aanwezig en hangt af van een aantal factoren en is qua ernst meestal zéér ernstig tot dodelijk.*
- *Wanneer het dragen van een veiligheidsgordel om praktische en organisatorische redenen niet mogelijk is moeten andere maatregelen genomen.*

Waarom gordel (niet) dragen/ aanpassen snelheid ?

- Gebrek kennis van mogelijke risico's
- Geen opvolging
- Niet mogelijk ifv de werkzaamheden.
- Tijdsgebrek (?)
- Stoer gedrag
- Geen voorbeeldgedrag van HL
-

Alternatieven

- Afstellen van de heftrucks
- Smallere rijpaden voorzien
- Draadloze instelling volgens betreden zone
-

Alternatieven



Veiligheidsfunctie

Bekwaam

Betrouwbaar

Bewust ?

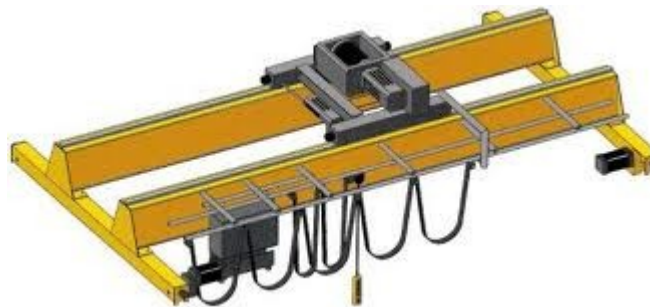

Bewust van

- Mogelijke financiële gevolgen
- Mogelijke sociale gevolgen
- Mogelijke druk op relatie/ huwelijk
- Mogelijk wegvallen van ambities, hobby's, dromen,
- Toekomst van de kinderen
-

Mogelijke oplossingen

- Opleiding/ toolbox die herhaling vermijdt
- Voorbeeldfunctie benadrukken bij H.L.
- Collega's met minder kennis opleiden



Mogelijke oplossingen

- Opleiding/ toolbox die herhaling vermijdt
- Voorbeeldfunctie benadrukken bij H.L.
- Collega's met minder kennis opleiden
- Externen korter opvolgen

